

Kupní smlouva

podle § 2079 a násl. zákona č. 89/2012 Sb., občanský zákoník, ve znění pozdějších předpisů

uzavřená níže uvedeného dne, měsíce a roku mezi

PRODÁVAJÍCÍM:

Název:	CARent a.s.
Sídlo:	Bělohorská 46, 636 00 Brno
IČO:	634 85 885
DIČ:	CZ63485885
Zastoupený:	Lubomírem Hartmanem
Telefon/e-mail:	606 020 121
Bankovní spojení:	Česká spořitelna a.s.
Číslo účtu:	5342472/0800

dále jen „prodávající“ na straně jedné

a

KUPUJÍCÍM:

Název:	Obec Lhota - Vlasenice
Sídlo:	Vlasenice 18, 394 70 Lhota – Vlasenice
IČO:	00584088
DIČ:	CZ00584088
Zastoupený:	Milanem Houškou, starostou
Telefon/e-mail:	+420 602 285 545 /obeciv@tiscali.cz
Bankovní spojení:	Česká národní banka
Číslo účtu:	94-1317261/0710

dále jen „kupující“ na straně druhé

I. Úvodní ustanovení

Tato smlouva je uzavřena na základě zadávacího řízení k veřejné zakázce malého rozsahu na dodávku s názvem „**Dopravní automobil s požárním přívěsem nákladním**“ (dále jen „Zakázka“) zadávané ve smyslu ustanovení § 31 a s použitím ustanovení § 6 zákona č. 134/2016 Sb., o zadávání veřejných zakázek, v rámci projektu spolufinancovaného programem Ministerstva vnitra č. 014240 „Dotace pro jednotky SDH obcí“ mezi kupujícím, jakožto zadavatelem předmětné zakázky, a prodávajícím, jakožto vybraným uchazečem.

II. Předmět kupní smlouvy

1. Předmětem této smlouvy je dodání 1 kusu nového dopravního automobilu tovární značky Ford , typu/modelu Transit/Kombi, rok výroby 2016 s požárním přívěsem nákladním pro SDH Vlasenice včetně přestavby (dále jen „Předmět koupě“), dle schválených technických podmínek sjednaných v této smlouvě, a zejména v její příloze č. 1, která obsahuje konkrétní požadavky Kupujícího na parametry.
2. Prodávající prohlašuje, že je výlučným vlastníkem Předmětu koupě, že se na něj nevážou žádná práva třetích osob a že není dána žádná překážka, která by mu bránila s Předmětem koupě podle této smlouvy disponovat. Prodávající prohlašuje, že Předmět koupě nemá žádné vady, které by bránily jeho použití ke sjednaným či obvyklým účelům.
3. Prodávající se zavazuje, že Kupujícímu odevzdá Předmět koupě s veškerým příslušenstvím a umožní mu nabýt vlastnické právo k němu. Kupující se zavazuje, že Předmět koupě s veškerým příslušenstvím převezme a zaplatí Prodávajícímu kupní cenu.

III. Kupní cena

1. Kupní cena za automobil je sjednána v souladu s cenou, kterou Prodávající nabídl v rámci zadávacího řízení na Zakázku a je stanovena jako cena nejvýše přípustná za včasné a správné splnění celého Předmětu koupě a činí:

Celková cena bez DPH	790 676,- Kč
DPH	166 042,- Kč
Celková cena včetně DPH	956 718,- Kč

IV. Výhrada vlastnického práva

1. Strany smlouvy si ujednaly, že Kupující se stane vlastníkem Předmětu koupě a veškerého příslušenství teprve úplným zaplacením kupní ceny.
2. Nebezpečí škody na Předmětu koupě a veškerém jeho příslušenství přechází na Kupujícího okamžikem jejich převzetí.

V. Doba a místo plnění

- 1.** Prodávající se zavazuje dodat Předmět koupě dle této smlouvy nejpozději do 30.dubna 2017.
- 2.** Místem předání Předmětu koupě je Vlasenice 18, 394 70 Kamenice nad Lipou.
- 3.** Prodávající se zavazuje přepravit Předmět koupě do uvedeného místa předání a předat jej Kupujícímu. Na dodání upozorní Prodávající Kupujícího telefonicky na telefonním čísle: + 420 602 285 545 (Milan Houška) nejméně 5 pracovních dnů před jeho uskutečněním.

VI. Platební podmínky

- 1.** Kupující se zavazuje uhradit Prodávajícímu kupní cenu na základě jednoho daňového dokladu (dále jen „faktura“) vystaveného Prodávajícím po řádném a úplném splnění této smlouvy.
- 2.** Zálohy na platby nejsou sjednány a Kupující je neposkytuje.
- 3.** Lhůta splatnosti faktury je minimálně 30 dní od data doručení faktury kupujícímu.
- 4.** Faktura bude mít náležitosti daňového dokladu ve smyslu zákona č. 235/2004 Sb., o dani z přidané hodnoty, ve znění pozdějších předpisů. Kromě těchto náležitostí stanovených prvními přepisy je Prodávající povinen ve faktuře vyznačit i tyto údaje:
 - odkaz na smlouvu a datum jejího uzavření,
 - přesnou specifikaci Předmětu plnění ve slovním vyjádření „Obec Lhota-Vlasenice – nákladní automobil, Identifikační číslo: 014D24100 6311.“
- 5.** Kupující si vyhrazuje právo vrátit daňový doklad Prodávajícímu bez úhrady, jestliže nebude mít výše uvedené údaje nebo zákonem stanovené náležitosti. Ve vráceném dokladu Kupující vyznačí důvod vrácení a Prodávající provede jeho opravu. Vrátí-li Kupující vadný daňový doklad Prodávajícímu k opravě, tak přestává běžet původní lhůta splatnosti. Běh lhůty bude obnoven ode dne doručení opravené faktury Kupujícímu.
- 6.** V případě, že bude Předmět koupě vykazovat vadu či více vad a nebo nesplní-li Prodávající povinnost vyplývající mu z této smlouvy, není Kupující do doby, než Prodávající vadu či vady odstraní či do doby, než Prodávající splní povinnost uvedenou v této smlouvě, povinen uhradit Prodávajícímu kupní cenu a ohledně úhrady kupní ceny se v takových případech Kupující neocitá v prodlení.

VII. Předání a převzetí předmětu koupě

- 1.** Předmět koupě bude Prodávajícím předán a Kupujícím převzat na základě shodných prohlášení stran v předávacím protokolu. Jeho součástí mimo přesného určení Předmětu koupě; jeho stavu, množství, jakosti a předávaného příslušenství bude i údaj o splnění ostatních povinností Prodávajícího jak jsou uvedeny v této smlouvě. Předávací protokol zůstává po předání Předmětu koupě v držení Prodávajícího.
- 2.** Předmět koupě se považuje za dodaný a závazek Prodávajícího ho dodat za splnění okamžikem převzetí Předmětu koupě Kupujícím bez vad.
- 3.** V případě zjištění vad Předmětu koupě při jeho předání a převzetí, bude předávací protokol obsahovat i lhůty k jejich odstranění, na kterých se kupující a prodávající dohodli. Nedojde-li mezi oběma stranami k dohodě o termínu odstranění vad, pak platí, že všechny vady musí být odstraněny nejpozději do 10 dnů ode dne předání a převzetí Předmětu koupě. Okamžikem splnění termínu je považován den, kdy byl kupující informován o odstranění poslední vytčené vady. Po odstranění poslední vady bude o této skutečnosti sepsán smluvními stranami protokol a tímto okamžikem bude Předmět koupě považován za převzatý bez jakýchkoliv vad.
- 4.** Právo užívat Předmět koupě přechází z Prodávajícího na Kupujícího okamžikem jeho převzetí Kupujícím, tj. oboustranným podpisem předávacího protokolu. Nebezpečí škody na Předmětu koupě přejde na Kupujícího jeho převzetím a to i s vadami. Škodou na Předmětu koupě je jeho ztráta, zničení, poškození nebo znehodnocení stejně jako jeho částí či příslušenství a to bez ohledu, z jakých příčin ke škodě došlo.
- 5.** Prodávající je povinen spolu s Předmětem koupě předat veškerou technickou dokumentaci k němu. Prodávající odpovídá za správnost a úplnost předané dokumentace, jakož i za to, že neobsahuje žádné nepřesnosti, chyby nebo opomenutí.

VIII. Ostatní práva a povinnosti stran smlouvy

- 1.** Součástí závazku jsou rovněž tyto povinnosti Prodávajícího:
 - doprava Předmětu koupě do místa plnění,
 - odzkoušení a ověření správné funkce Předmětu koupě, případně jeho seřízení a provedení dalších úkonů nutných pro to, aby mohl plnit sjednaný či obvyklý účel,
 - dodání veškerého příslušenství k Předmětu koupě, tj. zejména povinné výbavy vozidla stanovené příslušnými právními předpisy a základního náradí,
 - předání veškerých dokumentů, jichž je třeba k nakládání s Předmětem koupě a k jeho řádnému užívání a provozu na pozemních komunikacích ČR (zejména Osvědčení o registraci vozidla. Část II – technický průkaz, osvědčení o registraci vozidla, technické dokumentace vztahující se k Předmětu koupě, záruční listy a návody k obsluze a údržbě v českém jazyce a servisní knížky),

- registrace Předmětu koupě v registru vozidel příslušného odboru dopravy, tj. Předmět koupě bude předáván již s registrační značkou.
- 2.** Součástí závazku jsou rovněž tyto povinnosti kupujícího:
- spolupracovat při předání Předmětu koupě, seznámit se s jeho stavem a neprodleně vznést námitky k případným vadám.

IX. Prohlášení prodávajícího a kupujícího

1. Prodávající prohlašuje, že:

- předmět koupě je zcela v souladu s požadavky kupujícího uvedenými v zadávacích podmínkách zakázky,
- předmět koupě vč. příslušenství je nový a je v souladu se všemi platnými právními předpisy České republiky a Evropské unie (zejména bezpečnostními, technickými, kvalitativními a zdravotními) a českými technickými normami (ČSN), které se na něj vztahují.

2. Kupující prohlašuje, že:

- si Předmět koupě a veškeré příslušenství prohlédl a seznámil se s jeho faktickým i právním stavem.
- se seznámil a souhlasí s Podmínkami prodloužené záruky pro nová vozidla Ford Protect platné od 1. ledna 2011.

3. Prodávající touto smlouvou a za podmínek v ní uvedených Předmět koupě Kupujícímu prodává a Kupující touto smlouvou a za podmínek v ní uvedených Předmět koupě od Prodávajícího kupuje.

X. Odpovědnost za vady, záruka a jakost

1. Prodávající odpovídá za vady zjevné, skryté i právní, které má Předmět koupě v době jeho předání kupujícímu a dále za ty, které se na něm vyskytnou v záruční době sjednané v této smlouvě. Vadou se rozumí odchylka od druhu či kvalitativních podmínek automobilu nebo jeho části, stanovených touto smlouvou, obecně závaznými právními předpisy České republiky či Evropské unie nebo českými technickými normami.

2. Prodávající poskytuje Kupujícímu záruku za jakost automobilu spočívající v tom, že automobil, jakož i jeho veškeré části i jednotlivé komponenty, bude po záruční dobu způsobilý pro použití ke sjednaným, jinak obvyklým účelům a zachová si sjednané, jinak obvyklé vlastnosti.

3. Záruční lhůta se sjednává:

- v délce 24 měsíců na komponenty a práce dodané smluvním subdodavatelem přestavby dle I. II odstavce 1 této smlouvy
- v délce 36 měsíců na vady laku
- v délce 144 měsíců na neprorozavění karoserie

- v délce 60 měsíců nebo 200 tis. najetých kilometrů, podle toho co nastane dříve, na všechny ostatní části dodávky neuvedené výše.

4. Prodávající a Kupující se zavazují řešit reklamace dle podmínek stanovených Ford Motor Company ve formě vyjádření FordProtect Podmínky prodloužené záruky pro nová vozidla Ford platné id 1. ledna 2011, které jsou přílohou této smlouvy a dle ustanovení zákona č. 89/2012 Sb., občanský zákoník, ve znění pozdějších předpisů. Záruka se nevztahuje především na vady Předmětu koupě, které vznikly po jeho dodání neodbornou manipulací, nedostatečnou údržbou či nepředvídatelným provozním vlivem a na opotřebení součástí určených k postupné spotřebě jako oleje, filtry apod.
5. Kupující se zavazuje dodržovat Plán servisních prohlídek pro vozidla značky Ford.
6. Záruční lhůta počíná běžet dnem převzetí Předmětu koupě.
7. Prodávající je povinen zahájit odstraňování reklamované vady nebránící provozu do 3 pracovních dnů po obdržení reklamace, a to i v případě, že reklamaci neuznává. V případě, že reklamace bude neoprávněná se Kupující zavazuje uhradit Prodávajícímu náklady, které mu s odstraněním reklamované vady vznikly.
8. Prodávající je povinen při záručních opravách používat vždy nové nebo výměnné díly značky Ford nebo Motorcraft.
9. Lhůtu pro odstranění reklamovaných vad sjednají obě smluvní strany písemně podle povahy a rozsahu reklamované vady. Nedojde-li mezi oběma stranami k dohodě o termínu odstranění reklamované vady tak platí, že reklamovaná vada musí být odstraněna neprodleně a bez zbytečného odkladu poté, co prodávající bude schopen reklamovanou vadu odstranit.
10. O odstranění reklamované vady sepíše kupující protokol, ve kterém potvrdí odstranění vady nebo uvede důvody, pro které nesouhlasí s vyřízením jeho reklamace.

XI. Servisní podmínky

1. Prodávající se kupujícímu zavazuje po celou záruční dobu provádět pravidelné prohlídky Předmětu plnění dle Plánu servisních prohlídek vozidel zn. Ford a jeho servis mimo tento plán servisních prohlídek. Kupující se zavazuje po dobu poskytnuté záruky provádět pravidelné prohlídky Předmětu plnění dle Plánu servisních prohlídek vozidel zn. Ford a jeho servis mimo tento plán servisních prohlídek výhradně u Prodávajícího.
2. Pravidelné prohlídky a servis budou provádět výlučně pracovníci prodávajícího nebo osoby s patřičnou autorizací k provádění takových speciálních prací, ke kterým prodejce nemá patřičné oprávnění. Doklad o příslušné kvalifikaci pracovníků je prodávající povinen předložit na požádání kupujícímu.
3. V případě realizace pravidelné prohlídky Předmětu plnění, jeho servisu a nebo opravy závady, která vznikla v záruční době, ale není opravou záruční, budou tyto opravy účtovány jako materiál spotřebovaný při servisním zásahu a čas strávený s opravou. Hodinová sazba servisu (hodinová sazba za servisní práce) činí: 1029,- Kč bez DPH. Tato cena je stanovena jako cena pevná po dobu 5 let od řádného předání Předmětu koupě.

XII. Pozáruční servis

- 1.** Pozáruční servis a opravy se Prodávající zavazuje zajistit na základě požadavku Kupujícího prostřednictvím proškolených servisních techniků po uplynutí záruky, kterou na Předmět koupě Kupujícímu poskytli.
- 2.** Pozáruční opravy budou účtovány jako materiál spotřebovaný při servisním zásahu a čas strávený s opravou.
- 3.** Cena hodinové sazby pozáručního servisu (hodinová sazba za servisní práce) bude stanovena po uplynutí záruky formou dodatku k této smlouvě.

XIII. Smluvní pokuty

- 1.** Pokud bude Prodávající v prodlení s dodáním automobilu je povinen zaplatit Kupujícímu smluvní pokutu ve výši 0,05 % z kupní ceny bez DPH za každý i započatý den prodlení.
- 2.** V případě prodlení Kupujícího s úhradou kupní ceny je kupující povinen Prodávajícímu zaplatit úrok z prodlení ve výši 0,05 % z kupní ceny bez DPH za každý i započatý den prodlení.
- 3.** Pokud Prodávající neodstraní vady uvedené v předávacím protokolu k Předmětu koupě v dohodnutém termínu, zaplatí Kupujícímu smluvní pokutu ve výši 1 000,- Kč za každou vadu, u níž je v prodlení, a to za každý i započatý den prodlení.
- 4.** Pokud Prodávající neodstraní reklamované vady díla či záruční vady v dohodnutém termínu, je povinen zaplatit Kupujícímu smluvní pokutu ve výši 3 000,- Kč za každou reklamovanou vadu, u níž je v prodlení, a to za každý i započatý den prodlení.
- 5.** V případě, že prokazatelnou a zásadní vinou Prodávajícího dojde k snížení výše finančních prostředků poskytovaných formou dotace Ministerstva vnitra a kraje Vysočina, na které by při řádném postupu Prodávajícího měl Kupující nárok, má Kupující kromě práv uvedených v ostatních ustanoveních této smlouvy právo na náhradu 100% částky, o kterou bude vinou Prodávajícího dotace snížena.
- 6.** Smluvní pokuty jsou splatné do 30 dnů od doručení výzvy k zaplacení.
- 7.** Povinnost zaplatit smluvní pokutu může vzniknout i opakovaně, její celková výše není omezena.
- 8.** Nárok na náhradu škody není smluvními pokutami dohodnutými v této smlouvě dotčen.

XIV. Odstoupení od smlouvy

- 1.** Od této smlouvy může odstoupit kterákoliv smluvní strana, pokud zjistí podstatné porušení této smlouvy druhou smluvní stranou.
- 2.** Podstatným porušením této smlouvy se mimo jiné rozumí prodlení prodávajícího s dodáním automobilu nebo poskytnutím ostatních dodávek, prací a služeb, které jsou součástí předmětu plnění dle této smlouvy, delší než 30 dnů.

3. Prodávající je oprávněn od smlouvy odstoupit v případě prodlení Kupujícího s uhrazením kupní ceny delším než 30 dnů.

XV. Závěrečná ustanovení

- 1.** Otázky výslovně touto smlouvou neupravené se řídí českým právním řádem, zejména ustanoveními zákona č. 89/2012 Sb., občanský zákoník, v platném znění. Všechny spory vznikající z této smlouvy a v souvislosti s ní budou projednány mezi stranami smlouvy s cílem vyhnout se soudnímu sporu. Jestliže by tak nebylo možné, tak věcně a místně příslušným pro řešení sporu je Městský soud v Brně.
- 2.** Veškeré změny a doplnění této smlouvy je možno provádět pouze písemnými dodatky, podepsanými oběma smluvními stranami.
- 3.** Tato smlouva nabývá platnosti v den jejího podpisu oběma smluvními stranami.
- 4.** Tato smlouva je vyhotovena ve čtyřech vyhotoveních, z nichž každá smluvní strana obdrží dvě vyhotovení.
- 5.** Smluvní strany berou na vědomí, že jakákoli informace uvedená v této smlouvě, jejích přílohách, dodatcích apod. a jakákoli informace vzniklá na základě této smlouvy může být sdělena dle zákona č. 106/1999 Sb., o svobodném přístupu k informacím, ve znění pozdějších předpisů. Smluvní strany prohlašují, že žádná informace uvedená v této smlouvě nebo její příloze není předmětem obchodního tajemství.
- 6.** Písemnosti, včetně reklamací vad, výpovědi, odstoupení od smlouvy doručované v souvislosti s touto smlouvou se doručují zpravidla prostřednictvím České pošty, s.p. ve formě doporučené poštovní zásilky na korespondenční adresu uvedenou v záhlaví této smlouvy, ledaže byla druhé smluvní straně písemně oznámena jiná adresa pro doručování. Pokud adresát zásilku nepřevzme nebo si ji nevyzvedne v úložní době, považuje se poslední den úložní doby za den doručení. Tím není vyloučena možnost doručení písemnosti, včetně reklamací vad, výpovědi, odstoupení od smlouvy apod. prostřednictvím datové schránky, osobním doručením, prostřednictvím kurýra nebo jiným vhodným způsobem.
- 7.** Tato smlouva je platná do úplného splnění práv a povinností z této smlouvy vyplývajících.
- 8.** Prodávající i Kupující shodně prohlašují, že si tuto smlouvu před jejím podpisem přečetli, že byla uzavřena po vzájemném projednání podle jejich pravé a svobodné vůle, určitě, vážně a srozumitelně, nikoliv v tísní za nápadně nevýhodných podmínek. Smluvní strany potvrzují autentičnost této smlouvy svým podpisem.

Ve Lhotě-Vlasenici dne 19. 12. 2016

V Brně dne 5.12. 2016

Za kupujícího:



Milan Houška

starosta obce



Za prodávajícího:

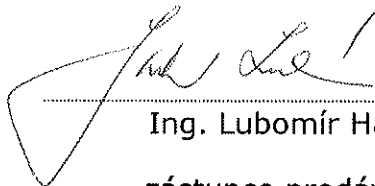

Ing. Lubomír Hartman

zástupce prodávajícího

Seznam příloh:

Příloha č. 1 – Technické podmínky dodané kupujícím

Příloha č. 2 – Popis a zobrazení automobilu určeného k dodání dodané prodávajícím v rozsahu:

- Podrobný popis automobilu se zásadními technickými parametry a údaji určující předmět dodávky;
- Rozměrový výkres typu vozidla s pohledy přední, zadní, pravá a levá strana a půdorysný pohled s uvedením všech rozměrů vozidla (výška, šířka a délka);
- 4 barevné fotografie – 4x celkový pohled na typ stroje z pravé a levé strany vozidla, čelní a zadní pohled.

Příloha č. 3 – FordProtect Podmínky prodloužené záruky pro nová vozidla Ford platné od 1. ledna 2011



CARent, a.s. CZ053 prodej vozidel
Bělohorská 46, 636 00 BRNO - JULIÁNOV
IČO: 63485885 DIČ: CZ63485885
Tel.: 540 14 14 14 Fax: 540 22 62 10

Rozměry Kombi

	Kombi M1 L2 H2	Kombi M1 L2 H3	Kombi M1 L3 H2	Kombi M1 L3 H3
	Pohon přední nápravy	Pohon přední nápravy	Pohon přední nápravy	Pohon přední nápravy
A	Celková délka	5531	5531	5981
B	Celková šířka včetně zrcátek	2474	2474	2474
	Celková šířka se sklopenými zpětnými zrcátky	2112	2112	2112
	Celková šířka bez vnějších zpětných zrcátek	2059	2059	2059
C	Celková výška*	2429-2536	2668-2775	2429-2532
D	Rozvor náprav	3300	3300	3750
E	Přední převis	1023	1023	1023
F	Zadní převis	1208	1208	1208
G	Šířka vstupního otvoru bočních posuvných dveří	1200	1200	1200
H	Maximální výška vstupního otvoru bočních posuvných dveří	1664	1664	1664
I	Maximální šířka vstupního otvoru zadních dveří	1565	1565	1565
J	Maximální výška vstupního otvoru zadních dveří	1697	1936	1697
K	Maximální délka nákladového prostoru u podlahy (za druhou řadou sedadel)	2244	2244	2694
	Maximální délka nákladového prostoru u podlahy (za třetí řadou sedadel)	1410	1410	1860
L	Maximální šířka nákladového prostoru	1784	1784	1784
M	Šířka nákladového prostoru mezi podběhy kol (s jednomontáží vzadu)	1392	1392	1392
N	Maximální výška nákladového prostoru od podlahy ke stropu	1818	2055	1818
O	Nákladová hrana*	542-650	492-650	541-645
P	Maximální objem nákladového prostoru (za první řadou sedadel) (m ³)	10.0	11.2	11.5
	Objem nákladového prostoru (VDA) (m ³)	9.3	10.3	10.8
	Průměr otáčení (m)	11.9	11.9	13.3
	Stopový			

L2 = Střední rozvor, **L3** = Dlouhý rozvor, **L4** = Dlouhý rozvor, prodloužená délka. **H2** = Středně vysoká střecha, **H3** = Vysoká střecha. Vzhledem k tolerancím ve výrobě a výbavě vozidla se mohou skutečné rozměry lišit od uvedených hodnot (v mm). *Výškové rozměry jsou v rozsahu minima a maxima od plně naloženého vozidla s nejmenší nosností po nenaložené vozidlo s nejvyšší nosností. Vyobrazení jsou pouze ilustrační. **Metoda VDA** (Verband der Automobilindustrie) určuje objem tak, že se nákladový prostor zaplní kvádry o objemu 1 litr a rozměrech 200x100x50 mm. Kvádry jsou poté spočítány a výsledek je převeden na m³. **Maximální objem nákladového prostoru** je zjištěn metodou, která spočívá ve změně objemu pomocí jemnozrnného materiálu, například písku nebo rýže, kterým je nákladový prostor naplněn.

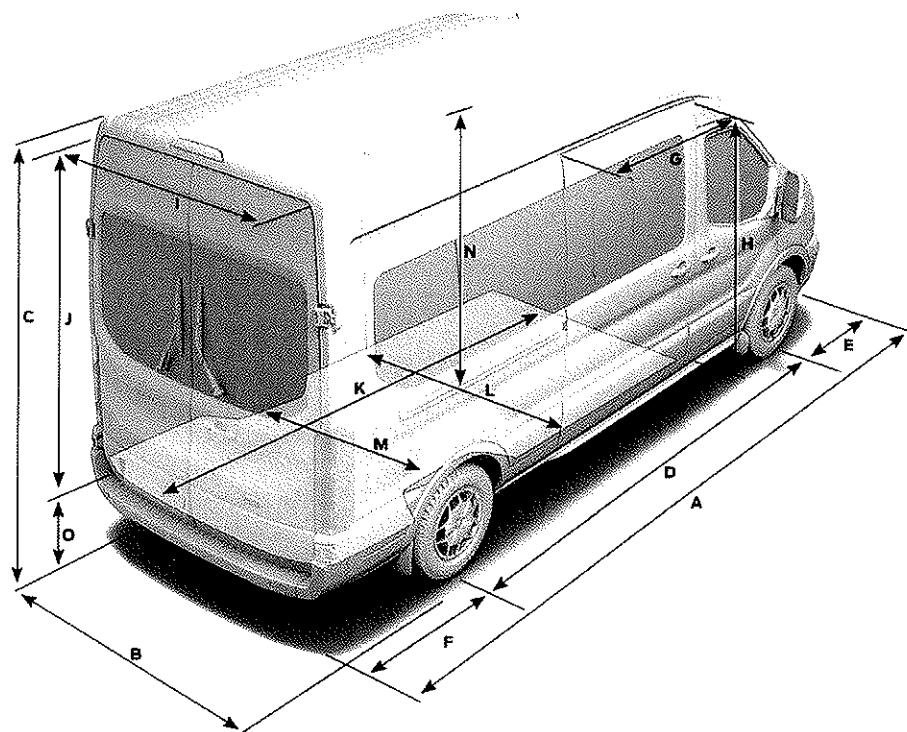

**CARent**

www.fordBRNO.cz

Nabídka číslo:	20510/70551
Datum:	16.11.2016

CARent, a.s.

Bělohorská 46

636 00 Brno - Juliánov

Nabídka modelu Transit Kombi V363 L3 TREND Kombi M1 2,0 TDCI 96 kW/130 k/385 Nm

TECHNICKÁ DATA:

Typ (motor, Transit Kombi V363 L3
výbava, TREND Kombi M1 2,0
karosérie) TDCI 96 kW/130 k/385 Nm
Převodovkamanuální
Druh pohonu přední
Výkon 96 kW/ 131 k
Točivý moment
Rozvor
Servisní interval 50.000 km/2 roky
Barva

STANDARDNÍ VÝBAVA

- 2 reproduktory vzadu.
- Airbag řidiče.
- Airbag spolujezdce, vypínatelný.
- Alternátor 150A.
- Automatická varovná světa při nouzovém brzdění.
- Bez přepážky.
- Bez rezervního kola, zvedáku, sady nářadí, se sadou na opravu pneumatik.
- Boční posuvné dveře vpravo.
- Celoplošné kryty kol.
- Centrální zamykání s dálkovým ovládáním.
- Denní svícení.
- Dva sklopné klíče.
- Elektrické předavné topení vpředu.
- Elektricky ovládaná a vyhřívána vnější zrcátka.
- Elektricky ovládaná okna vpředu, okno řidiče s jednodotykovým otevřením/zavřením.
- Elektronický stabilizační systém ESP vč. ochrany proti převrácení, nouzového brzdového asistenta, asistenta pro rozjezd do svahu, trakční kontroly.
- Emisní norma Euro 6 využívající vstřikování AdBlue®, v závislosti na provozu bude nutné doplňovat provozní kapalinu AdBlue® i mimo servisní intervaly.
- Euroservis asistenční služba.
- Ford Easy Fuel - bezzátkový systém doplňování paliva.
- Gumová podlaha ve všech řadách.
- Interiér Trend.
- Konfigurovatelné zamykání 2.
- Kožené hlavice řadící páky.
- Lapače nečistot vzadu.
- Madlo na B sloupku vpravo.
- Manuální klimatizace vpředu.
- Mlhové světlomety vpředu.
- Monitoring tlaku v pneumatikách.
- Obložení stěn nákladového prostoru do poloviny výšky.
- Obložení stropu ve všech řadách.
- Ocelové ráfky 6.5x16, pneumatiky 235/65R16 pro 350.
- Odbočovací světla statická.
- Okno v zadních dveřích s vyhříváním.
- Osvětlení nákladového prostoru.
- Palivová nádrž min. 70 l.
- Palubní počítač.
- Parkovací senzory vpředu a vzadu a mlhové světlomety.
- Pevná okna v druhé řadě.
- Podélné a výškově nastavitelný volant.
- Sada ICE PACK 2: autorádio AM/FM, vstup USB, Bluetooth, 4 reproduktory vpředu, ovládání rádia na volantu, nelze s parkovací kamerou nebo varováním před opuštěním jízdního pruhu ani se Sadou pro lepší viditelnost Premium.
- Sada sedadel 13 - sedadlo řidiče nastavitelné v 8 směrech, loketní a bederní opěrka u sedadla řidiče, dvojsedadlo spolujezdce se sklopným stolem.
- Samostatná baterie.
- Schůdek v zadním nárazníku.
- Stop-start systém.
- Stropní konzole vpředu.
- Středně vysoká střecha.
- Šedá maska chladiče.
- Šířka vstupního otvoru posuvných dveří max. 1200 mm.
- Tempomat včetně nastavitelného omezovače a koženého volantu, nutno kombinovat s rádiem ICE PACK 2, 8, 9, 14 nebo 15.
- Tónovaná skla.
- Trojsedadlo v třetí řadě, vyjímatelné.
- Úzké trojsedadlo v druhé řadě, nelze pro 310L2, vyjímatelné.
- Vnitřní kryty podběhů vpředu.
- Zadní stěrač.
- Zadní závěsné prosklené dveře s otevíráním do 180°.

NADSTANDARDNÍ VÝBAVA

	CENA:	včetně DPH
Lapače nečistot vpředu	500,00 Kč	605,00 Kč
Posuvná okna v druhé řadě	5 500,00 Kč	6 655,00 Kč
Sada pro lepší viditelnost: elektricky ovládaná a vyhřívaná vnější zrcátka, vyhřívané čelní sklo a kontrola hladiny kapaliny ostřikovače	3 500,00 Kč	4 235,00 Kč
4 ks celoroční pneuu rozměru 235/65 R16C M+S	8 500,00 Kč	10 285,00 Kč
Tažné zařízení včetně systému stabilizace přívěsu TCS, nelze pro 310	6 200,00 Kč	7 502,00 Kč
Rezervní ocelové kolo	0,00 Kč	0,00 Kč

DOPLŇKOVÁ VÝBAVA

	CENA:	včetně DPH
Vybavení vozidla DA-L1Z dle vyhl. 53/2010 Sb. a upřesnění dle " Technických podmínek GR HZS ro Dopravní automobil" dle přílohy	194 000,00 Kč	234 740,00
Ford Protect 5 let/200.000km - Transit	10 000,00 Kč	12 100,00
Povinná výbava - lékárna, výstražný trojúhelník a sada žárovek	496,00 Kč	600,00

	CENA	včetně DPH
CENA MODELU	813 200,00 Kč	983 972,00 Kč
CENA NADSTANDARDNÍ VÝBAVY	24 200,00 Kč	29 282,00 Kč
ZÁKLADNÍ CENA CELKEM	837 400,00 Kč	1 013 254,00 Kč
Sleva SDH 30 %	251 220,00 Kč	303 976,00 Kč
CENA DOPLŇKOVÉ VÝBAVY	204 496,00 Kč	247 440,00 Kč
KONEČNÁ CENA	790 676,00 Kč	956 718,00 Kč

Platnost nabídky:	Váš prodejce Sobotka Jan	tel: 606020121 fax: 548 226 210	mob:
--------------------------	------------------------------------	--	-------------









Dotační titul: Dotace pro jednotky SDH obcí

Akce: Lhota-Vlasenice – Dopravní automobil

Věc: Technické podmínky pro dopravní automobil s požárním přívěsem nákladním

1. Předmětem technických podmínek je pořízení nového dopravního automobilu v provedení „Z“ (základním), kategorie podvozku 1 „pro městský provoz“, s celkovou hmotností od 3000 do 3500 kg (dále jen „DA“) s požárním přívěsem nákladním kategorie O1.
2. DA splňuje požadavky:
 - a) předpisů pro provoz vozidel na pozemních komunikacích v ČR, a veškeré povinné údaje k provedení a vybavení DA včetně výjimek jsou uvedeny v osvědčení o registraci vozidla část II. (technický průkaz),
 - b) stanovené vyhláškou č. 35/2007 Sb., o technických podmínkách požární techniky, ve znění vyhlášky č. 53/2010 Sb., a doložené při dodání DA kopií certifikátu vydaného pro požadovaný typ DA autorizovanou osobou, případně prohlášením o shodě výrobku,
 - c) stanovené vyhláškou č. 247/2001 Sb., o organizaci a činnosti jednotek požární ochrany ve znění pozdějších předpisů, a požadavky uvedené v těchto technických podmínkách.
3. Požadavky stanovené vyhláškou č. 35/2007 Sb., o technických podmínkách požární techniky, ve znění vyhlášky č. 53/2010 Sb., DA splňuje s níže uvedeným upřesněním:
 - 3.1 K bodu 9 a 14 přílohy č. 1
DA je v prostoru místa nástupu strojníka (řidiče) do DA vybaven zásuvkou pro dobíjení a konzervaci akumulátorových baterií s napětím shodným v DA. Součástí dodávky je příslušný protikus.
 - 3.2 K bodu 10 přílohy č. 1
S ohledem na provoz DA v kopcovité krajině je pro DA použit automobilový podvozek se jmenovitým měrným výkonem nejméně 20 kW.1000kg⁻¹ největší technicky přípustné hmotnosti DA.
 - 3.3 K bodu 13 přílohy č. 1
Kabina osádky DA je vybavena analogovou radiostanicí kompatibilní s typem DM 4600 VHF, výrobce Motorola a příslušnou střešní anténou, které pro montáž dodá výrobce DA. Analogová radiostanice musí splňovat požadavky Vyhlášky č. 69/2014 Sb., přílohy č. 1.

- 3.4 K bodu 16 přílohy č. 1
DA je vybaven dvěma požárními světlometry 12 V se světelným tokem každého světlometu nejméně 1300 lm. Požární světlometry mají magnetické uchycení a jsou vybaveny kabelem o délce nejméně 3 m pro napojení na elektroinstalaci DA. Světlometry, kabely a vně karoserie umístěné zásuvky pro připojení mají krytí nejméně IP 54.
- 3.5 K bodu 16 přílohy č. 1
Osvětlení prostoru okolo DA je zajištěno vně umístěnými zdroji neoslňujícího světla typu LED částečně zapuštěného do bočních stěn a do zadní stěny účelové nástavby.
- 3.6 K bodu 17 až 23 přílohy č. 1
Kabinou osádky se rozumí prostor první řady sedadel, kterou tvoří nejméně sedadlo pro velitele a pro strojníka, druhé řady sedadel pro tři hasiče a třetí řady sedadel pro tři hasiče, nebo tři evakuované osoby při plnění úkolů na úseku ochrany obyvatelstva.
- 3.7 K bodu 20 přílohy č. 1
Kabina osádky je vybavena klimatizační jednotkou a druhým výměníkem topení umístěným v prostoru druhé a třetí řady sedadel.
- 3.8 K bodu 22 přílohy č. 1
Kabina osádky je jednoprostorová nedělená s nejméně třemi dveřmi, z nichž alespoň jedny jsou posuvné.
- 3.9 K bodu 22 přílohy č. 1
Kabina osádky je vybavena dvěma dobíjecími úchyty pro ruční svítilny, úchyty pro montáž dodá výrobce DA.
- 3.10 K bodu 22 přílohy č. 1
DA je v kabině osádky vybaven:
 autorádiem,
 v dosahu sedadla velitele dvěma samostatnými automobilovými zásuvkami s napětím 12 V a elektrickým proudem 8 A, dále dvěma zásuvkami USB s elektrickým proudem nejméně 2 A pro případné napojení nabíjecích prvků mobilních telefonů.
- 3.11 K bodu 23 přílohy č. 1
Zvláštní výstražné zařízení typu „rampa“ (velikosti nejméně 3/5 šířky DA) umožňuje reprodukci mluveného slova a jeho světelná část modré barvy je opatřena synchronizovanými LED zdroji světla. Součástí zvláštního výstražného zařízení jsou dvě LED svítilny vyzařující světlo modré barvy, které jsou umístěny na přední straně kabiny osádky v prostoru pod předním oknem. Tyto svítilny se zapínají současně se zvláštním výstražným zařízením a lze je v případě potřeby vypnout samostatným vypínačem.

- 3.12 K bodu 26 přílohy č. 1
Úchytné a úložné prvky v prostorech pro uložení požárního příslušenství jsou provedeny z lehkého kovu nebo jiného materiálu, s vysokou životností.
- 3.13 K bodu 35 přílohy č. 1
Oranžová blikající světla na zadní stěně účelové nástavby jsou v provedení LED a jsou sdružena do jednoho celku, v počtu nejméně čtyř světelných zdrojů.
- 3.14 K bodu 36 přílohy č. 1
Pro barevnou úpravu DA je použita bílá barva RAL 9003 a červená barva RAL 3024. Bílý vodorovný pruh je umístěn po obou stranách karoserie DA v celé její délce.
- 3.15 K bodu 37 přílohy č. 1
V bílém zvýrazňujícím vodorovném pruhu na obou předních dveřích kabiny osádky je umístěn nápis s označením dislokace jednotky. V prvním řádku je text „SBOR DOBROVOLNÝCH HASIČŮ“, v druhém řádku je název obce „VLASENICE“.
- 3.16 K bodu 42 přílohy č. 1
Na přední části karoserie kabiny osádky pod předním oknem je umístěn nápis „HASIČI“ o výšce písma 100 až 200 mm.
- 3.17 K bodu 37 a 42 přílohy č. 1
Veškeré nápisy jsou provedeny kolmým bezpatkovým písmem, písmeny velké abecedy.
- 3.18 K bodu 7 přílohy č. 2
DA je vybaven tažným zařízením typu ISO-50X pro připojení požárního přívěsu kategorie O2 o celkové hmotnosti nejméně 2000 kg.
- 3.19 K bodu 8 přílohy č. 2
Kabina osádky DA je vybavena nejméně osmi sedadly. Sedadla jsou umístěna ve třech řadách, orientovaná po směru jízdy.
4. Výrobce DA (dodavatel) dodá požární příslušenství podle vyhlášky č. 35/2007 Sb., ve znění vyhlášky č. 53/2010 Sb.
5. DA není vybaven zabudovaným zařízením prvotního zásahu, motorovou stříkačkou ani požárním čerpadlem.
6. Zavazadlový prostor DA je přístupný dveřmi na zadní straně karoserie a při uložení předepsaného rozsahu požárního příslušenství:
- umožňuje uložení zavazadel v počtu shodném s počtem sedadel s velikostí každého nejméně 120 l a hmotností nejméně 30 kg,
 - má rozměry nejméně 1000 x 700 mm ve výšce 900 mm a nejméně čtyři kotvicí body s tažnou silou každého nejméně 3 kN.
7. DA je konstruován s uspořádáním náprav 4 x 2.

8. DA je vybaven:
 - zařízením proti blokování provozních brzd typu ABS nebo obdobným zařízením.
 - vyhřívaným předním sklem,
 - ventilačními okny v prostoru druhé řady sedadel.
9. Obě nápravy jsou osazeny koly vybavenými pneumatikami konstruovanými pro provoz na blátě a sněhu.
10. DA je vybaven nejméně airbagem řidiče a spolujezdce.
11. Součástí DA je povinná výbava motorových a přípojných vozidel stanovená právním předpisem. Veškeré příslušenství potřebné pro výměnu kola je umístěno v DA a je součástí dodávky, plnohodnotné náhradní kolo k DA je dodáno samostatně, příbalem.
12. Všechny položky požárního příslušenství a všechna zařízení použita pro montáž do DA splňují obecně stanovené bezpečnostní předpisy a jsou doložena návodem a příslušným dokladem (homologace, certifikát, prohlášení o shodě apod.).
13. Součástí dodávky je požární přívěs nákladní kategorie O1 (dále jen „PN“).
14. PN splňuje požadavky předpisů pro provoz vozidel na pozemních komunikacích v ČR, a veškeré povinné údaje k provedení včetně výjimek jsou uvedeny v osvědčení o registraci vozidla část II. (technický průkaz), a požadavky uvedené v těchto technických podmínkách.
15. PN má největší technicky přípustnou hmotnost 750 kg a užitečnou hmotnost nejméně 500 kg.
16. PN je vybaven:
 - a) ložnou plochou o rozměrech nejméně 2000 x 1100 mm,
 - b) ložnou plochou s nejméně 4 kotvícími body v podlaze pro upevnění nákladu,
 - c) na oji manipulačním opěrným kolečkem,
 - d) nejméně 2 stabilizačními podpěrami poblíž rohů ložné plochy,
 - e) nejméně 2 zakládacími klíny.
17. Ložná plocha PN je vybavena zadním sklopným čelem a pevnými bočnicemi z plechů a profilů z žárově zinkované oceli, o výšce nejméně 300 mm a plachtou o celkové světlé výšce mezi ložnou plochou a plachtou nejméně 1300 mm.
18. Rám podvozku PN je vyroben z žárově zinkované oceli. Podlaha PN je z voděodolného protiskluzového materiálu.
19. Pro barevnou úpravu PN je použita plachta v jasně červené barvě s vodorovným pruhem v bílé barvě. Bílý vodorovný pruh má výšku nejméně 200 mm a nejvíce 350 mm a je umístěn po obou bocích PN.
20. Pro výrobu DA a PN se používá pouze nový, dosud nepoužitý podvozek, který není starší 24 měsíců a pro účelovou nastavbu pouze nové a originální součásti.

21. Technická životnost DA a PN je nejméně 16 let, a to při běžném provozu u jednotky požární ochrany s ročním kilometrovým průběhem do 10.000 km. Po celou tuto dobu je DA a PN plně funkční.
22. Pokud jsou v těchto technických podmínkách uvedeny odkazy na jednotlivá obchodní jména, zvláštní označení podniků, zvláštní označení výrobků, výkonů nebo obchodních materiálů, které platí pro určitý podnik nebo organizační jednotku za příznačné, patenty a užité vzory, umožňuje zadavatel použití i jiných technických a kvalitativně obdobných řešení. Variantní řešení se nepřipouští.

Zkontroloval, odpovídá vzorovým TP
kpt. Ing. Marek Cochlar
Dne 21. 9. 2016

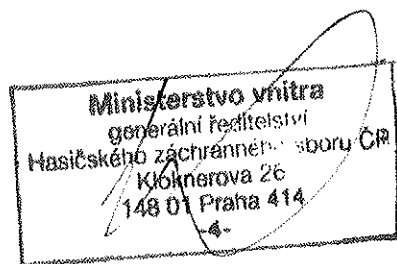

Ministerstvo vnitra
odbor programového řízení a financování



FordProtect

Podmínky prodloužené záruky pro nová vozidla Ford

Záruka

Společnost FORD MOTOR COMPANY, s.r.o. (dále jen „společnost FORD“) zastoupená autorizovaným prodejcem značky Ford (dále jen „Prodejce“), Vám jako zákazníkovi poskytuje následující záruku:

1. Předmět záruky, práva a povinnosti smluvních stran

1.1. Společnost FORD poskytuje zákazníkovi prodlouženou záruku FordProtect (dále jen „Záruka“) za dále uvedených podmínek. Na základě Záruky má zákazník právo požadovat, aby Prodejce nebo kterýkoli jiný autorizovaný prodejce společnosti FORD/autorizovaný opravce společnosti FORD (dále jen „Servis“) poskytl plnění v případě jakékoli poruchy vozidla, na které se Záruka vztahuje, a společnost FORD zajistí, aby Servis toto plnění poskytl nebo zajistil jeho poskytnutí.

1.2. Zákazník zaplatí cenu za Záruku ve výši a ke dni, jež jsou uvedeny v této Smlouvě. Ostatní povinnosti zákazníka jsou uvedeny v těchto podmínkách níže.

2. Podmínky Záruky

2.1. Společnost FORD přebírá dále uvedenou Záruku na nové vozidlo v rozsahu uvedeném ve Smlouvě a v těchto podmínkách.

2.2. Společnost FORD poskytuje záruku, že jakákoli závada na vozidle, vzniklá v důsledku vadné výroby nebo materiálu, bude bezplatně odstraněna formou opravy nebo výměny příslušného dílu v Servisu, a že vozidlo bude bezplatně převezeno do příslušného (nejbližšího) Servisu, kromě případů, kdy je v článku 3 těchto podmínek stanoveno jinak.

2.3. Prodloužená záruka FordProtect se vztahuje na vozidlo specifikované na přední straně této Smlouvy až do uplynutí uvedeného počtu let nebo najetí uvedeného počtu kilometrů, podle toho, která ze skutečnosti nastane dříve.

2.4. Záruka se vztahuje na vozidlo a platí v rozsahu uvedeném ve Smlouvě.

2.5. Pro začátek záruční doby je rozhodující datum prodeje (předání) vozidla zákazníkovi Prodejcem.

2.6. Záruka je platná ve většině evropských zemí (viz. Servisní knížka Ford)

2.7. ZÁRUKA FORDPROTECT JE POSKYTOVÁNA NAD RÁMEC ZÁKONNÉ ZÁRUKY NA NOVÉ VOZIDLO A STANDARDNÍ SMLUVNÍ ZÁRUKY FORD A NIKTERAK TYTO NEOMEZUJE.

3. Vynětí ze Záruky

3.1. Ze Záruky jsou vyňaty:

(i) veškeré poruchy způsobené poškozením vozidla při nehodě a jakýmkoli poškozením vozidla vzniklým z nedbalosti, v důsledku nepřiměřeného užívání, úprav nebo použití vozidla pro sportovní jízdy a rallye,

(ii) jakékoli poškození vozidel používaných v taxislužbě nebo pronájmu, toto vynětí ze záruky se nevztahuje na vozidla, která používal jediný nájemce po dobu delší než šest měsíců,

(iii) jakékoli poškození, způsobené dopravní nehodou, ke které došlo jinak než z důvodu poruch na vozidle, dále poškození z důvodu nedostatku vody nebo oleje, mrazu nebo jakýmkoli jiným zanedbáním běžné péče o vozidlo,

(iv) jakékoli poškození dílů a částí mimo rozsah dodávky od výrobce,

(v) jakékoli poškození, kterému lze předejít běžnou péčí o vozidlo a jakékoli poškození, ke kterému došlo v důsledku poruch dílů a částí, na které se Záruka nevztahuje,

(vi) jakákoli montážní, vyzávovací a čistící činnost, odstraňování zbytků ze spalování, jakož i diagnostická a údržbová činnost,

(vii) jakékoli požadavky na odstoupení od prodejní a kupní smlouvy, na jejímž základě zákazník vozidlo od Prodejce nabyl, a jakékoli požadavky na snížení kupní ceny nebo na náhradní vozidlo,

(viii) jakékoli požadavky na náhradu jakékoli nepřímé škody,

(ix) opravy karosérie a laku, skel, čalounění a vnitřních povrchů,

(x) údržba a opravy spojené s výměnou součástí podléhajících běžnému opotřebení, např. pomocné hnací řemeny, třecí materiály spojky a brzdy (kotouče, destičky, bubny, čelisti), výukové soustavy (mimo mechanických poruch soustav s katalyzátory), kapalinové náplně a oleje, tavné pojistky, svítilny a žárovky (kromě akrylových skel světlometů), tlumiče pérování, olejové, vzduchové, palivové a plynové filtry, zapalovací svíčky, pneumatiky, kola, zavěšení kol typu McPherson, pryžové lišty stěračů, akumulátory (pokud však k poškození jakékoli z výše uvedených součástí dojde na základě výrobní či materiálové vady, lze uplatnit záruční nárok, který bude posouzen).

4. Podmínky uplatnění záruky

4.1. Veškeré nároky na základě této Záruky může zákazník uplatňovat pouze u autorizovaných opravců společnosti FORD, a to při splnění těchto podmínek:

(i) Údržba vozidla se prováděla v souladu s Plánem servisních prohlídek pro vozidla Ford (+/- 1500 km), kvalifikovaným a pro opravy vozidel značky FORD školeným personálem, s využitím postupů stanovených výrobcem vozidla či dílů, s použitím originálních dílů značky Ford nebo Motorcraft či kvalitativně rovnocenných dílů, s použitím diagnostického a montážního vybavení nezbytného pro dosažení potřebných kvalit servisního či údržbového zásahu a s použitím provozních náplní a paliv výrobcem doporučených specifikací a jakosti;

(ii) řádná údržba je potvrzena v Servisní knížce,

(iii) zákazník při uplatnění Záruky předloží Servisní knížku a Smlouvu,

(iv) s počítadlem ujetých kilometrů zabudovaným ve vozidle jakkoliv

manipulováno, s výjimkou odůvodněné a zdokumentované manipulace Servisem.

4.2 V případech, kdy je při eventuálním výskytu závady zjištěno opomenutí nutné a výrobcem předepsané údržby, její provedení v jiném, než předepsaném rozsahu či čase, nebo použití neadekvátních dílů, spotřebního, diagnostického či montážního materiálu, zaniká nárok na tuto prodlouženou Záruku. V případě pochybnosti o kvalitě provedené údržby či použitých náplní a dílů si FORD vyhrazuje právo odmítnout poskytnutí Záruky do doby prokázání rozsahu, včasnosti a jakosti prací a kvality použitých dílů a náplní ve smyslu čl. 4.1 (i) výše. Pro vyloučení pochybnosti lze doporučit využití autorizovaných servisů značky Ford, u nichž je kontrolami výrobce a importéra průběžně zajišťováno a pro potřeby této Záruky garantováno dodržování všech standardů a postupů předepsaných výrobcem, jakož i používání kvalitního nářadí, dílů, náplní a spotřebního materiálu.

5. Realizace Záruky

5.1. V případě, že na základě této Záruky bude třeba odstranit jakoukoli závadu, je zákazník povinen tuto závadu neprodávě předvést k odstranění (Prodejci nebo Servisu). Při cestách mimo oblast působnosti Prodejce nebo do jiných států Evropy, je zákazník povinen se obrátit na nejbližšího autorizovaného opravce Ford.

5.2. Vadná součást bude podle rozhodnutí společnosti FORD bezplatně opravena nebo vyměněna za originální nebo výměnný díl značky Ford nebo Motorcraft. V případě pochybnosti o charakteru závady, případně nutnosti zaslat vadnou část k posouzení společnosti FORD, je zákazník povinen zaplatit Servisu, který opravu provedl, plnou cenu opravy, pokud to bude Servis od něho požadovat. Pokud bude u jakékoli takovéto závady uznáno, že se na ni vztahuje Záruka, bude zákazníkovi následně vystaven příslušný dobropis.

5.3. Vyměněné součásti se stávají vlastnictvím Servisu.

5.4. Platby zákazníka za opravy provedené v opravě, která nemá uzavřenou smlouvu se společností FORD o provozování Servisu, se neuhrazují.

5.5. Jakoukoli opravu v rámci této Záruky v kterémkoli jiném státě Evropy než ve státě Prodejce musí rovněž provést autorizovaný opravce společnosti FORD. Veškeré opravy provedené v daném státě Evropy a v České republice se provádějí bezplatně. V případě, že bude zahraniční Servis požadovat platbu za provedenou opravu, je zákazník oprávněn požadovat následně náhradu příslušné ceny při předložení faktury autorizovanému opravci společnosti FORD v České republice.

6. Totální škoda

6.1. Pro účely této Smlouvy se totální škodu na vozidle rozumí neúmyslné uvedení vozidla do nepojízdného stavu, majitelem nebo osobou, která měla od majitele souhlas k použití vozidla, přičemž s ohledem na okolnosti celého případu musí být zřejmé, že tento stav je trvalý. Současné musí být vozidlo vyřazeno z evidence příslušným dopravním Inspektórátem. Ustanovení článku 3 těchto podmínek se použijí obdobně.

6.2. Dojde-li k totální škodě na vozidle během prvního roku užívání, je možno na žádost zákazníka vrátit částku zaplacenou za prodlouženou záruku zákazníkovi. Zákazník tuto žádost předloží spolu s dokumenty potvrzujícími totální škodu na vozidle a Smlouvou Prodejce, u kterého byla prodloužená záruka zakoupena a pokud to není možné, v jiném Servisu po dohodě se společností FORD.

7. Shromažďování a užití informací o zákaznících

7.1. Společnost FORD vede aktuální evidenci všech svých zákazníků, kteří mají registrovanou prodlouženou záruku FordProtect, obsahující jejich osobní údaje a zprostředkovácí data, která zpracovává, a je oprávněn ji užívat v souladu s právním řádem ČR i pro účely poskytování servisních služeb a služeb s nimi souvisejících.

7.2. Společnost FORD je oprávněna poskytnout data o zákaznících těm subjektům, které společnost FORD zastupují nebo jinak oprávněně chrání její zájmy.

7.3. Společnost FORD se zavazuje, že s údaji o zákaznících vedenými v evidenci dle článku 7.1 bude nakládat pouze v souladu s tímto článkem 7., bude zajišťovat jejich náležitou ochranu a kromě případů uložených nebo umožněných zákonem nebo dohodnutých se zákazníkem je nebude sdělovat třetím osobám. Práva a povinnosti správců, zpracovatelů a subjektů osobních údajů jsou obsaženy v obecně závazných právních předpisech.

7.4. Zákazník poskytuje společnosti FORD svůj výslovný souhlas se zpracováním jeho dat, včetně osobních údajů v rozsahu jméno, příjmení, adresa, telefonní číslo a údajů o vozidle v rozsahu minimálně model, číslo karosérie, datum uvedení do provozu (dále jen „Údaje“) a to po dobu 10 let, pro účely poskytování servisních služeb a plnění z prodloužené záruky FordProtect. Zákazník rovněž uděluje svůj výslovný souhlas s poskytováním Údajů do celosvětových databází společnosti FORD vedených v souvislosti s prodlouženou zárukou FordProtect za účelem plnění povinností společnosti FORD z této záruky.

8. Ostatní ustanovení

8.1. Zákazník prohlašuje, že je informován o podmínkách Záruky a potvrzuje, že vozidlo, na které se vztahuje Záruka, se nebude používat jako taxi nebo k pronájmu.

8.2. Tato prodloužená záruka FordProtect se řídí právními předpisy České republiky.

